

## あたらしい価値をつくりだすこと

私たちはあらゆる分野における総合パッケージメーカーです。  
昭和五年の創業より、"社会貢献度の高い企業"を目指し、  
変化を続けながら印刷にかかわる製品を手がけてまいりました。  
いつも変革をおそれることなく、  
お客様とともに、ものづくりを通しあたらしい価値を生み伝えてゆくこと。  
これが、私たちの仕事です。

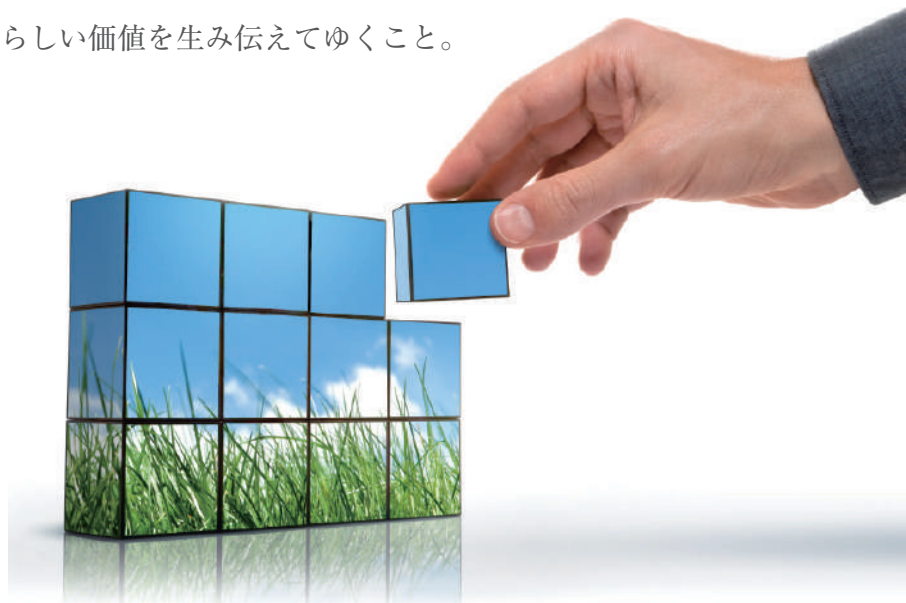

## 医療・医薬

### 取扱品目

#### 【医療／医薬向け製品用ラベル】

使用用途：輸液・血液バック、バイアル・アンプル、シリンジ、試験管、医薬品ボトル、  
物流用可変データ印字※医療用コード

#### 【包装材／ケース】

特殊フィルム、滅菌袋、プリスターパック、化粧箱、プラスチックトレイ

#### 【印刷物】

添付文書



血液／輸液バック



高度医療機器



医薬品



滅菌包材

## 医療・医薬

### 医用ラベル

厳格な品質管理のもとで生産されるラベルは、医療分野に求められる“信頼”の証です

#### 医用ラベルに求められること

医療・医薬用ラベルは、一般印刷製品と比べ、ロットや規格は様々。  
また、求められる耐久性や生産環境、品質保証など多くの違いがございます。

たとえ、同じ材質を使用し、見た目の仕上がりが同じであっても、その生産プロセスが正しいかどうか、とても重要な判断基準となります。

当部門では、医療専用の生産ラインを組み、お客様の要求事項に合わせて、品質管理を行っております。



クリーンルーム生産ライン（クラス 10 万運用）

#### 医用ラベルの必要耐性と使用環境について

| 主な耐性    | ラベル 使用環境下において注意が必要な場面                        |
|---------|--|
| 耐熱 / 耐寒 | 滅菌処理 (EOG/AC)・製品搬送時の温湿度管理<br>急激な低、高温での物性保存など |
| 耐水      | 各滅菌処理時 (EOG/AC)<br>低温保存時の結露による材質劣化など         |
| 耐光      | 商品保管時の環境による退色・変色                             |
| 耐薬      | 薬剤による消毒、洗浄による材質の劣化                           |
| 擦過性     | 製品のあらゆる接触による破損（擦れ）                           |

医療機器などは製品の保証期間が長いため、お客様の協力のもと、確実な検証が必要となります。  
また、高圧蒸気滅菌など 100℃を超える条件や、医薬品では急激な冷凍保存を要するものもあり、プラスチックなど被着体の特性に合わせた適合材の選定も重要となります。

これらは、一部の基本事項です。

## 医療・医薬

### 生産管理／目的

— ISO13485に準拠した生産管理 —

要求事項などは、メーカー様により様々ですが、私たちの目的は至ってシンプルです

お客様の手に渡り、安心してご使用いただけること。

そのために、作業環境がクリーンであること。

安定した供給ができること。

私たちは、この基本事項を順守し、安心をお届けいたします。

### お客様の要求に合わせた製品開発

安井株式会社では、お客様とともに製品の研究開発をおこないます。

製品は全て開発段階より関わることにより、お客様独自の製品仕様にカスタマイズ。

理想とされる医療用包装材のご提供を目指します。テストサンプルなど、ご要望承ります。

ご遠慮なくお申し付け下さい。

### トータルパッケージング

安井株式会社では、ラベル製品を中心に様々な医療用包材を合わせてご提案いたします。

①品質安定化 ②購買効率化 ③フレキシブルな企画立案をご提供いたします。

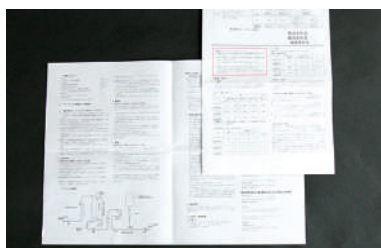

添付文書

折加工など複雑な仕様の多い添付文書印刷。当社では専用の検査ラインにより、印刷文字カケ・インキ飛び・異物付着などを管理しています。



化粧箱

化粧箱やプリスターバック、搬送用トレイなどの外装の設計デザインより承ります。



滅菌包材

医療機器メーカー様の各滅菌条件に合わせた包装材をご提供いたします。



## 化粧品 / トイレタリー

### 取扱品目

#### 【ラベル】

化粧品ボトル用タックラベル、シュリンクフィルム、POPラベル

#### 【容器】

化粧箱、ブリスターパック、プラスチックトレイ

#### 【印刷物】

添付文書、カタログ、その他広告物



## 医薬部外品 / トイレタリー向け包装材

医療・医薬の分野同様に厳しい品質基準を求められる化粧品などの医薬部外品。

また、私達が普段何気なく目にし購入しているトイレタリー製品。

当社では医療向け製品を扱ってきたノウハウを活かし、包装材の生産／販売展開を行っております。

また、多様化するトレンドに合わせたデザインワークなど、商品企画力も当社の魅力の一つです

## インモールドラベル

容器のブロー成型時にラベルを金型にインサート、容器と一体化させるラベルです。見栄えが良くラベルが剥がれる心配もありません。専用の特殊素材を使用するため、生産環境などの配慮が必要となります。



## 飲料

### 取扱品目

【ボトルラベル】 清涼飲料、酒類（清酒・焼酎・ワイン）  
ラベル仕様：タックラベル、グルーラベル、シュリンクフィルム

【容器】 ラミネートパウチ、テナー容器類

【印刷物】 化粧箱、クリアーケース、ギフトケース

## 清涼飲料／酒類用ラベル・包装材をご提案

飲料に使用されるラベルは大切な商品の顔であり、一目でその商品価値を伝えられるかどうか売れ行きを左右します。また、充填方法や保存期間など、商品の特性を知ることが重要となります。当社では、経験豊かなスタッフにより、紙・フィルムなどの素材から、お客様のご使用方法に合わせた素材を選定しご提案いたします。また、デザインについては商品企画よりかかわることで、お客様と目的や価値感を共有、市場競争力のあるデザインをご提供いたします。



清涼飲料 / 酒類用ラベル

フィルム / 紙を問わず、商品特性や貼付方法に合わせた適合材をご提案いたします。ラベル仕様は、タック、グルー、シュリンクフィルムなど、種類を問わずご対応いたします



カートンケース

容器に合わせてオリジナルで設計してゆきます。商品のイメージに合わせ、素材の風合いを大切に制作をおこないます。

### リターナブルラベル（再生用ラベル）

商品をご使用～回収後に、瓶をアルカリ溶液で洗浄することで、タックラベルをスムーズに剥離～瓶の再生利用に役立ちます。材質には特殊な糊材が使用されています。循環型社会に対する意識の向上とともに、その価値は市場でのニーズとして定着していきます。きれいに剥がれることも、ラベルの重要な機能の一つです。



## 食品

### 取扱品目

#### 【ラベル】

ハム・ソーセージ製品用（冷蔵 / 加熱用）、健康食品用、調味料関連（ドレッシング他）、菓子・ケーキ用、フルーツパックフィルム [ホットメルト方式] 農産用（いちご・ぶどう）、水産用ラベックステープ

#### 【トレー / 包装材】

プラスチックトレー、ラミネートフィルム、共押出しフィルム、PE 袋

#### 【化粧箱】

贈答用、通販用、一般流通用

#### 【包装機械 / 流通用資材】

自動包装機（深絞り機）、ラベラー 機、梱包機、プラスチック段ボール、プラスチックパレット、テープ類

## 食品用包装材をトータルでご提案いたします。

表現豊かなデザインあふれる食品パッケージ。包装材としての機能性は勿論、私たちが伝えたいのは商品イメージの先にある、明るい食卓のシーンです。当社では、経験豊かなスタッフにより、食品包装材のアイデアを問わずデザイン・設計からサポートいたします。



## ホットメルト

### 取扱品目

#### 【食品】

いちごパックフィルム、ぶどうパックフィルム、  
その他フルーツパックフィルム

#### 【特殊加工品】

ポケットラベル、オリジナルテープ等



### ホットメルトとは・・・

熱可塑性を持つ不燃性の粘着剤で、加熱溶融します。常温では気化しない固形材料です。また、有害である溶剤を一切含まない粘着材ですので、安全です。

#### 機能・特徴

- 不燃性で無溶剤
- 環境に優しい
- 被着体やご要望に応じて、最適な粘着剤を選択し、塗工可能
- コーティングヘッド方式により、連続・間欠塗工が同時に可能

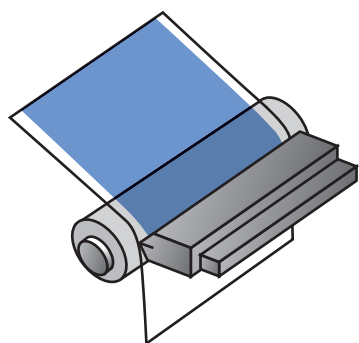

連続塗工

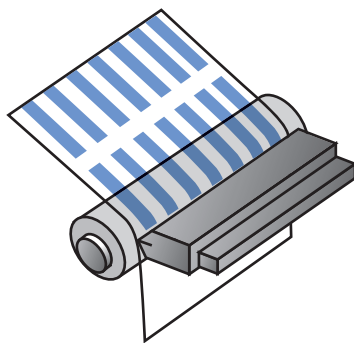

間欠塗工



### TOPIC

#### 当社独自技術による「Vノッチ」加工 (特許番号 5733496)

商品化されたフィルムの開封に着目し、弊社独自の「Vノッチ」加工により、消費されるお客様が開封し易い加工が可能になりました。他社品との差別化や、付加価値向上にお役立て下さい。





# ホットメルト

## ホットメルト塗工機

ホットメルト塗工機は、原反にホットメルト粘着剤を塗工します。エンドレス塗工（ベタ・ストライプ）はもちろん、印刷後の巻取原反のセンサーマークを読み取り、位置合わせしながらの間欠塗工も可能です。従来の糊殺しや両面テープに替わる製品、ホットメルト粘着剤の厚塗り（max300 $\mu$ m）や多種多様のホットメルト粘着剤の特性を生かし、お客様のあらゆるニーズに対応しています。



### <ホットメルト糊塗工機 仕様>

- ・アプリケーション
- ・ヒートホース
- ・コーティングヘッド(2ヘッド：間欠式&エンドレス)
- ・巻出  $\phi$ 500mm(LD-30FTA・エアシャフト)
- ・巻取 2軸  $\phi$ 500mm(LD-30FTA・エアシャフト)
- ・最高速度 50m/min
- ・蛇行修正装置
- ・セパレータ巻出  $\phi$ 400mm
- ・スリッター 上下刃セット(オプション)
- ・静電除去装置



## 工業用ラベル / 特殊印刷



工業製品に貼られるラベルや銘板には、製品を安全に使うため・正しく修理するためのガイドラインとして、その製品の大切な情報が詰まっています。

部品・工程管理や注意・警告など、使用環境（持続性や温度変化）の面から必要となる素材や特殊加工をご提案いたします。

## メンブレンスイッチ

特殊 PET フィルムに銀とカーボンで回路パターンをスクリーン印刷したスイッチパネルです。従来のフレキシブルプリント基板と比べて、コストパフォーマンスに優れます。

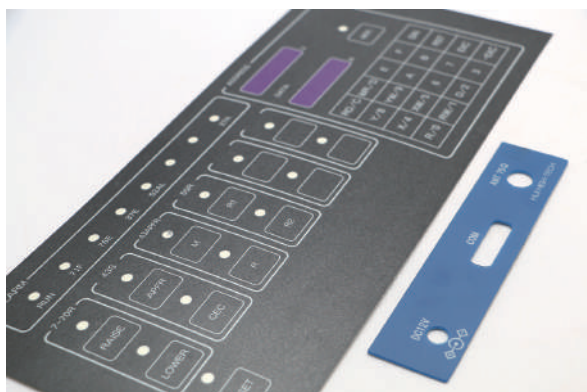

## デザイン企画室

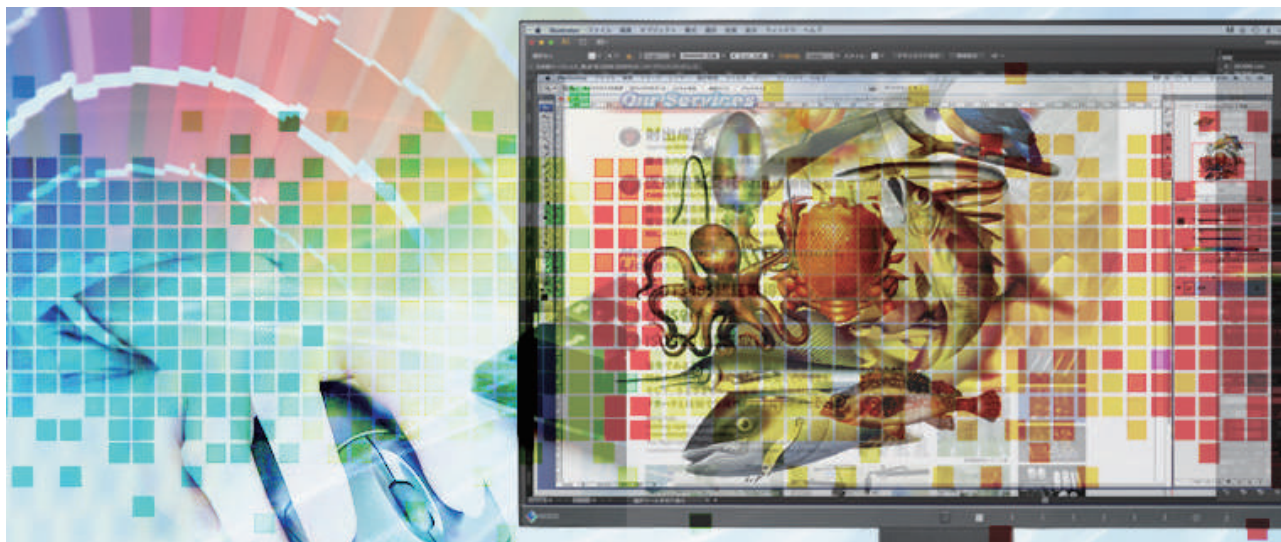

### ラベル・パッケージデザイン

商品の大切な価値を伝えるラベル・パッケージデザイン。  
当社では、商品の企画段階から関わる事により、  
理想の形を提供いたします。

自社工場によりやコストも考慮した総合的なラベルデザインをご提案しています。  
一度のご発注で印刷まで全ておまかせいただけるのは、私たちの強みの一つです。



### 各種デザイン

各種デザインも行っております。お気軽にお問い合わせください。

- ラベル・シール
- 会社案内・広報
- パンフレット・カタログ・リーフレット・チラシ
- 名刺・ロゴ制作
- DM・販促物・POP・化粧箱
- サイン・屋外広告
- 商品撮影



2013年 天下一新能ポスター